

IP mange salement

elle réussit car elle travaille

Je danse *** le pont

La Phrase

Le verbe

LA CLASSE
GRAMMATICALE

L'ADVERBE



Toujours invariable, il précise le sens d'un verbe, d'un adjectif ou d'un autre adverbe !

LE PRONOM



Il remplace généralement le nom ou bien un groupe nominal. Il est comme un « cannibale » ou un « psychopathe grammatical » désireux de « manger » le nom.

LA CONJONCTION



Fidèle à son étymologie (« con » et « jonction » = « joindre avec »), elle permet de relier deux mots de même classe grammaticale ou bien deux bouts de phrases. A la manière d'un panneau annonçant un « point de jonction », elle est donc le point de rencontre entre deux parties de la phrase.

LA PREPOSITION



Fidèle à son étymologie (« pré » / « position » = poser quelque chose avant), elle est là pour mieux introduire un groupe de mots... pour mieux poser un petit quelque chose avant ce groupe de mots.

LE VERBE



Il est le cœur de la phrase, généralement non supprimable. Il exprime un état ou une action.

L'ADJECTIF



Il caractérise le nom en lui indiquant une propriété, une précision...

LE NOM



Précédé du déterminant, il désigne une réalité concrète (comme un être vivant ou bien une chose...) ou alors abstraite (comme une idée ou un sentiment...)

LA CLASSE GRAMMATICALE



J'ai tout compris !:)





LE DÉTERMINANT



LE NOM



L'ADJECTIF



LE VERBE



LE PRONOM



L'ADVERBE



LA CONJONCTION



LA PREPOSITION

EXEMPLE



Le tigre, la
maison,
l'amour...

EXEMPLE



Un ordinateur
extrêmement
cher, les très
beaux livres,
des trucs...

EXEMPLE



Le beau tableau,
un horrible
visage...

EXEMPLE



Le jeune homme
drague la jeune
fille.

EXEMPLE



Joséphine est là!
Je la vois!

EXEMPLE



Ce chien aboie
vraiment
carrément fort !

EXEMPLE



Il part car il a
sommeil. Il va donc
prendre sa voiture et
rentrer chez lui!

EXEMPLE



Ton ordinateur
est à la maison,
dans ta chambre,
vers le lit!

Les fonctions

DÉFINITION

C'est une fonction qui se définit par rapport au verbe de la phrase, dont il régit l'accord. Il représente l'être ou la chose dont on parle.

EXEMPLE EN IMAGE



EXEMPLE EN MOTS N°1

Elle est vraiment trop sympa!

EXEMPLE EN MOTS N°2

Ce prof fait un cours super difficile!

DÉFINITION

Mot qui exprime une action, un état ou une modification. « Cuisiner » est un verbe d'action. « Être » et « demeurer » sont des verbes d'état. « Rougir » est un verbe exprimant une modification

EXEMPLE EN IMAGE



EXEMPLE EN MOTS N°1

Il a été très méchant avec moi !

EXEMPLE EN MOTS N°2

Ils auront leur salaire quand ils auront fini leur travail.

DÉFINITION



SUJET

EXEMPLE EN IMAGE



SUJET

EXEMPLE EN MOTS

EXEMPLE EN MOTS N°2



SUJET

SUJET

DÉFINITION



VERBE

EXEMPLE EN IMAGE



VERBE

EXEMPLE EN MOTS



VERBE

EXEMPLE EN MOTS N°2



VERBE

DÉFINITION

Il représente l'être ou la chose qui « subit » ou qui vise l'action exprimée par le verbe. On le reconnaît par la question qui/quoi? après un verbe.

EXEMPLE EN IMAGE



EXEMPLE EN MOTS

J'aime Nathalie de tout mon cœur.

EXEMPLE EN MOTS N°2

Le jeune homme drague la jeune fille.

DÉFINITION

Il représente l'être ou la chose qui est le « destinataire » de l'action exprimée par le verbe. On le reconnaît par la question à qui/à quoi?/de qui / de quoi après un verbe.

EXEMPLE EN IMAGE

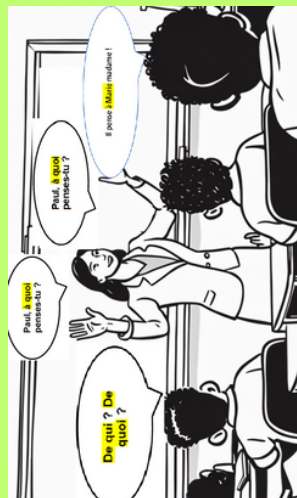

EXEMPLE EN MOTS

Je me souviens de toi.

EXEMPLE EN MOTS N°2

Il parle très mal à sa mère.

DÉFINITION



C.O.D

EXEMPLE EN IMAGE



C.O.D

EXEMPLE EN MOTS

EXEMPLE EN MOTS N°2



C.O.D

C.O.D

DÉFINITION



C.O.I

EXEMPLE EN IMAGE

C.O.I

EXEMPLE EN MOTS



C.O.I

EXEMPLE EN MOTS N°2



C.O.I

DÉFINITION

Il sert à identifier le sujet ou à préciser l'une de ses caractéristiques. Il est positionné après un verbe d'état.

EXEMPLE EN IMAGE



EXEMPLE EN MOTS

Elle est très jolie.

EXEMPLE EN MOTS N°2

Je suis extrêmement content !

DÉFINITION

Ce sont des compléments de la phrase. Facultatifs, ils précisent les circonstances dans lesquelles se déroule l'action exprimée par le verbe.

EXEMPLE EN IMAGE



EXEMPLE EN MOTS

Elle est venue tranquillement à 17heures au 4 Privet Drive!

EXEMPLE EN MOTS N°2

Elle s'est méchamment trompée!

DÉFINITION



ATTRIBUT DU
SUJET

EXEMPLE EN IMAGE



ATTRIBUT DU
SUJET

EXEMPLE EN MOTS

EXEMPLE EN MOTS N°2



ATTRIBUT DU
SUJET

ATTRIBUT DU
SUJET

COMPLÉMENT CIRCONSTANCIEL



COMPLÉMENT
CIRCONSTANCIEL

COMPLÉMENT CIRCONSTANCIEL



COMPLÉMENT
CIRCONSTANCIEL

COMPLÉMENT CIRCONSTANCIEL



COMPLÉMENT
CIRCONSTANCIEL

COMPLÉMENT CIRCONSTANCIEL



COMPLÉMENT
CIRCONSTANCIEL

DEFINITION

Il s'agit d'un mot ou groupe de mots qui précise ou modifie le sens du nom.

EXEMPLE EN IMAGE



EXEMPLE EN MOTS N°1

Le bureau du professeur a été acheté dans le magasin de Pierre.

EXEMPLE EN MOTS N°2

Le fer à repasser a été vendu au cousin de Caroline.

DEFINITION

Il s'agit d'une des fonctions de l'adjectif qui qualifie un nom auquel il est (in)directement accolé, sans l'intermédiaire d'un verbe. Il peut être lié ou détaché.

EXEMPLE EN IMAGE

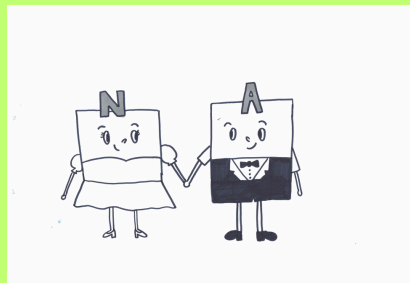

EXEMPLE EN MOTS N°1

Les gentils élèves travaillent.

EXEMPLE EN MOTS N°2

Tranquilles, les grenouilles coassent dans l'étang.

DEFINITION



COMPLÉMENT
DU NOM.

EXEMPLE EN IMAGE



COMPLÉMENT
DU NOM.

EXEMPLE EN MOTS N°1



COMPLÉMENT
DU NOM.

EXEMPLE EN MOTS N°2



COMPLÉMENT
DU NOM.

DEFINITION



EPITHETE

EXEMPLE EN IMAGE



EPITHETE

EXEMPLE EN MOTS N°1



EPITHETE

EXEMPLE EN MOTS N°2



EPITHETE

Les temps et les modes

Les temps de l'indicatif et du conditionnel

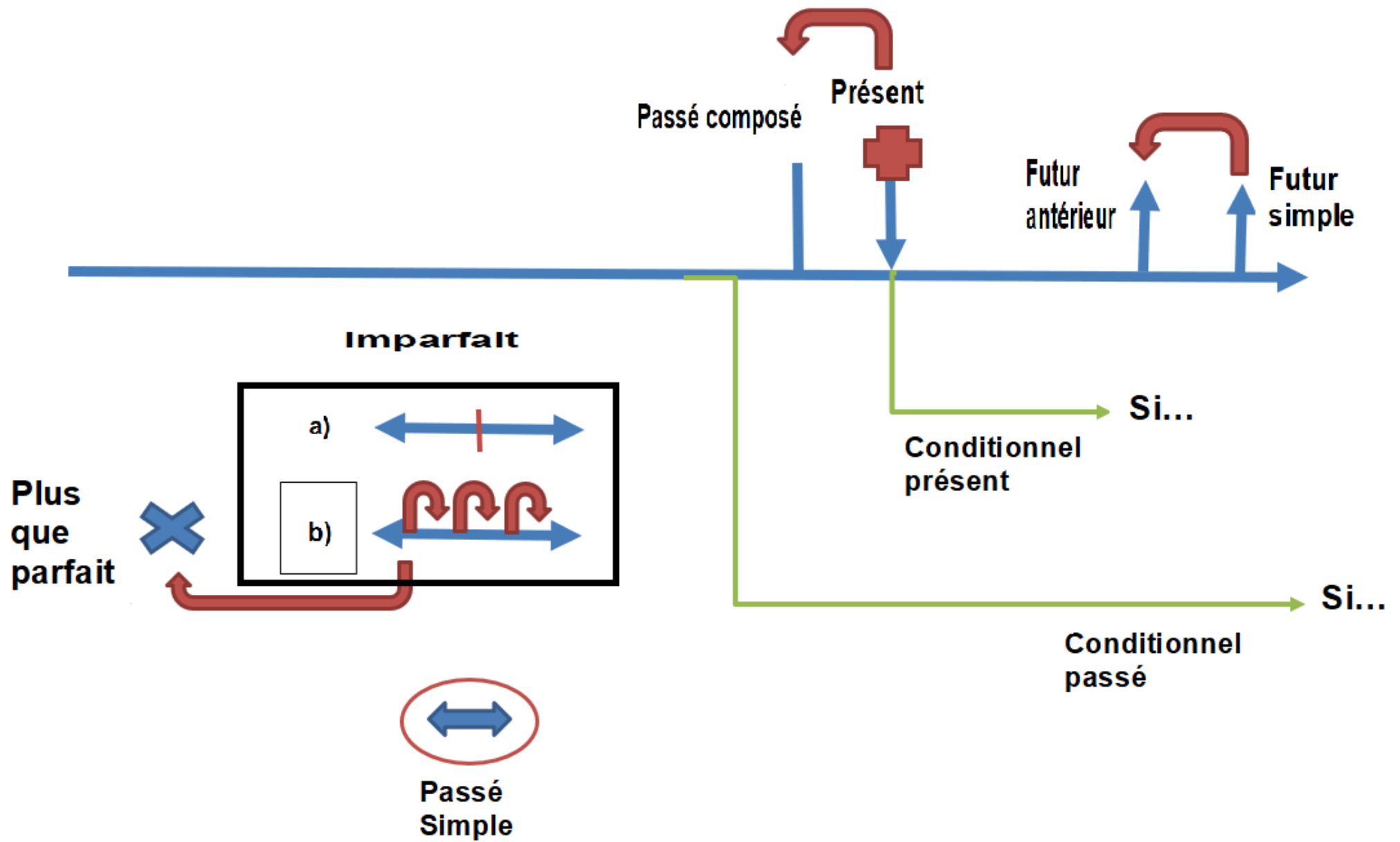

DEFINITION



PRÉSENT DE
L'INDICATIF

EXEMPLE EN IMAGE



PRÉSENT DE
L'INDICATIF

EXEMPLE EN MOTS N°1



PRÉSENT DE
L'INDICATIF

EXEMPLE EN MOTS N°2



PRÉSENT DE
L'INDICATIF

DEFINITION



FUTUR DE
L'INDICATIF

EXEMPLE EN IMAGE



FUTUR DE
L'INDICATIF

EXEMPLE EN MOTS N°1



FUTUR DE
L'INDICATIF

EXEMPLE EN MOTS N°2

FUTUR DE
L'INDICATIF

DEFINITION

Il s'agit d'un temps exprimant une action en train de se faire dans le monde réel.

EXEMPLE EN IMAGE

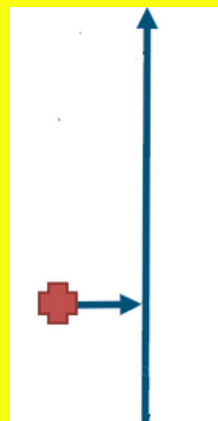

EXEMPLE EN MOTS N°1

Je mange une tartine de beurre tous les matins.

EXEMPLE EN MOTS N°2

Marc et Sophie ont les yeux bleus.

DEFINITION

Il évoque des actions qui vont se dérouler dans l'avenir.

EXEMPLE EN IMAGE



EXEMPLE EN MOTS N°1

Elle grandira et finira bien par mesurer mètre 75 !

EXEMPLE EN MOTS N°2

Ils s'installeront dans le 5ème arrondissement.

DEFINITION



IMPARFAIT DE
L'INDICATIF

EXEMPLE EN IMAGE



IMPARFAIT DE
L'INDICATIF

EXEMPLE EN MOTS N°1



IMPARFAIT DE
L'INDICATIF

EXEMPLE EN MOTS N°2



IMPARFAIT DE
L'INDICATIF

DEFINITION



PASSÉ SIMPLE
DE L'INDICATIF

EXEMPLE EN IMAGE

PASSÉ SIMPLE
DE L'INDICATIF

EXEMPLE EN MOTS N°1



PASSÉ SIMPLE
DE L'INDICATIF

EXEMPLE EN MOTS N°2

PASSÉ SIMPLE
DE L'INDICATIF

DEFINITION

Il s'agit d'un temps du récit et du passé exprimant une action longue et/ou qui peut se répéter.

EXEMPLE EN IMAGE

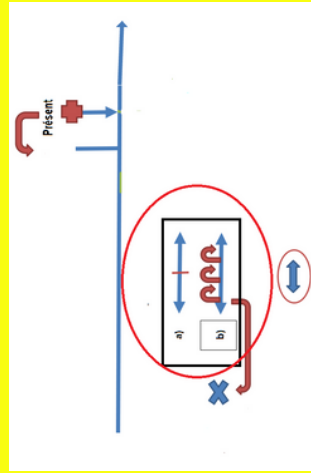

EXEMPLE EN MOTS N°1

Elle travaillait de longues heures.

EXEMPLE EN MOTS N°2

La jeune femme contemplant durant de longues journées la mer.

DEFINITION

Il s'agit d'un temps du récit et du passé exprimant une action courte/soudaine et/ou unique

EXEMPLE EN IMAGE

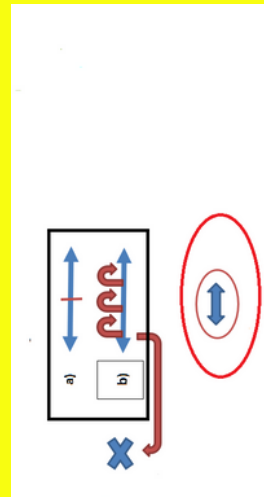

EXEMPLE EN MOTS N°1

Il attrapa soudainement une arbalète pour le tuer !

EXEMPLE EN MOTS N°2

D'un coup, il lui donna un violent coup de poing dans la mâchoire!

DEFINITION



PASSÉ
COMPOSE DE
L'INDICATIF

EXEMPLE EN IMAGE



PASSÉ
COMPOSE DE
L'INDICATIF

EXEMPLE EN MOTS N°1



PASSÉ
COMPOSE DE
L'INDICATIF

EXEMPLE EN MOTS N°2



PASSÉ
COMPOSE DE
L'INDICATIF

DEFINITION



PLUS QUE
PARFAIT DE
L'INDICATIF

EXEMPLE EN IMAGE



PLUS QUE
PARFAIT DE
L'INDICATIF

EXEMPLE EN MOTS N°1



PLUS QUE
PARFAIT DE
L'INDICATIF

EXEMPLE EN MOTS N°2

PLUS QUE
PARFAIT DE
L'INDICATIF

DEFINITION

Temps exprimant le plus souvent une action brève et terminée, en lien avec le présent.

EXEMPLE EN IMAGE

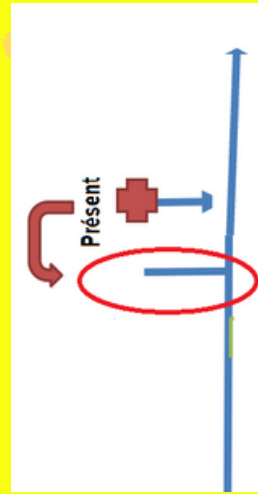

EXEMPLE EN MOTS N°1

Ils ont beaucoup travaillé pour en arriver là.

EXEMPLE EN MOTS N°2

Les policiers ont arrêté des voleurs juste après un braquage!

DEFINITION

Temps employé dans un récit au passé (en principe à l'imparfait, au passé composé ou au passé simple), pour renvoyer à des faits, situations et actions qui ont eu lieu avant le moment du passé que l'on raconte.

EXEMPLE EN IMAGE

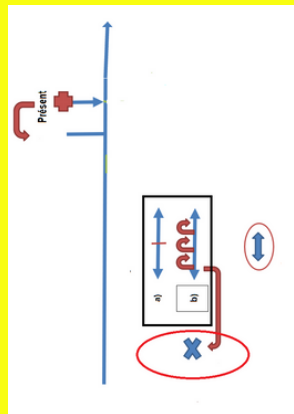

EXEMPLE EN MOTS N°1

Il avait été beau et fort durant sa jeunesse.

EXEMPLE EN MOTS N°2

Ils avaient mangé de très grosses tartines à la confiture de fraise !

DEFINITION



FUTUR
ANTÉRIEUR DE
L'INDICATIF

EXEMPLE EN IMAGE



FUTUR
ANTÉRIEUR DE
L'INDICATIF

EXEMPLE EN MOTS N°1



FUTUR
ANTÉRIEUR DE
L'INDICATIF

EXEMPLE EN MOTS N°2



FUTUR
ANTÉRIEUR DE
L'INDICATIF

DEFINITION



CONDITIONNEL
PRÉSENT

EXEMPLE EN IMAGE



CONDITIONNEL
PRÉSENT

EXEMPLE EN MOTS N°1



CONDITIONNEL
PRÉSENT

EXEMPLE EN MOTS N°2



CONDITIONNEL
PRÉSENT

DEFINITION

Temps qui
marque
l'antériorité par
rapport à un
moment
déterminé du futur

EXEMPLE EN IMAGE

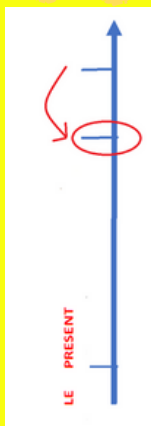

EXEMPLE EN MOTS N°1

Ils s'amuseront
une fois qu'ils
auront fait leurs
devoirs.

EXEMPLE EN MOTS N°2

Quand j'aurai
bien couru, j'irai
me doucher!

DEFINITION

Il évoque une
action dont la
réalisation n'est
pas assurée car
soumise à une
condition.

EXEMPLE EN IMAGE

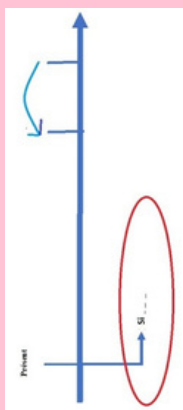

EXEMPLE EN MOTS N°1

Si tu
travaillais, tu
réussirais !

EXEMPLE EN MOTS N°2

Je viendrais à ta
soirée si et
seulement s'il
fait beau !

DEFINITION

CONDITIONNEL
PASSÉ

EXEMPLE EN IMAGE



CONDITIONNEL
PASSÉ

EXEMPLE EN MOTS N°1



CONDITIONNEL
PASSÉ

EXEMPLE EN MOTS N°2



CONDITIONNEL
PASSÉ

DEFINITION

IMPÉRATIF
PRÉSENT



EXEMPLE EN IMAGE



IMPÉRATIF
PRÉSENT

EXEMPLE EN MOTS N°1



IMPÉRATIF
PRÉSENT

EXEMPLE EN MOTS N°2



IMPÉRATIF
PRÉSENT

DEFINITION

Il évoque une action passée dont la réalisation n'a pu avoir lieu car les conditions n'ont pas été remplies.

EXEMPLE EN IMAGE

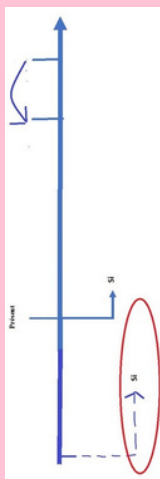

EXEMPLE EN MOTS N°1

Si tu avais à la soirée, tu aurais su que John est sorti avec Micheline !

EXEMPLE EN MOTS N°2

Ils auraient été champions si l'arbitre avait sifflé pénalty.

DEFINITION

Mode indiquant l'ordre et la requête.

EXEMPLE EN IMAGE



EXEMPLE EN MOTS N°1

Finis ton travail et ensuite couche-toi de bonne heure!

EXEMPLE EN MOTS N°2

Aimez-vous les uns les autres!

DEFINITION



SUBJONCTIF
PRESENT

EXEMPLE EN IMAGE



SUBJONCTIF
PRESENT

EXEMPLE EN MOTS N°1



SUBJONCTIF
PRESENT

EXEMPLE EN MOTS N°2



SUBJONCTIF
PRESENT

DEFINITION



SUBJONCTIF
PASSE

EXEMPLE EN IMAGE

SUBJONCTIF
PASSE

EXEMPLE EN MOTS N°1



SUBJONCTIF
PASSE

EXEMPLE EN MOTS N°2



SUBJONCTIF
PASSE

DEFINITION



Ce temps exprime généralement un fait envisagé/souhaité/désiré qui n'est pas encore réalisé au moment de l'énonciation.

EXEMPLE EN IMAGE



EXEMPLE EN MOTS N°1



J'aimerais tellement qu'il fasse de belles études !

EXEMPLE EN MOTS N°2



Il serait très étonnant qu'il réussisse !

DEFINITION



Ce temps présente une action possible/envisagée/souhaitée. Il s'emploie lorsque l'action est antérieure à une action au subjonctif présent.

EXEMPLE EN IMAGE



EXEMPLE EN MOTS N°1



- Il faut qu'ils soient partis avant midi.

EXEMPLE EN MOTS N°2



Je doute qu'il ait ait volé ce livre!